

Za korisnika

Uputa za uporabu



aroTHERM

VWL 55/2; VWL 85/2; VWL 115/2; VWL 155/2

HR

Izdavač / izvođač

Vaillant GmbH

Berghauser Str. 40 ■ D-42859 Remscheid  
Telefon 021 91 18-0 ■ Telefax 021 91 18-28 10  
info@vaillant.de ■ www.vaillant.de

 Vaillant

# Sadržaj

## Sadržaj

<b>1</b>	<b>Sigurnost.....</b>	<b>3</b>	5.3	Aktiviranje zaštite od smrzavanja .....	15
1.1	Upozorenja koja se odnose na rukovanje .....	3	5.4	Podešavanje zadane temperature polaznog voda u pogonu grijanja .....	15
1.2	Opće sigurnosne napomene.....	3	5.5	Podešavanje regulatora temperature u prostoriji ili atmosferskog regulatora .....	15
1.3	Namjenska upotreba.....	7	5.6	Ispitivanja i njega od strane korisnika.....	15
1.4	CE oznaka .....	8	5.7	Privremeno stavljanje proizvoda izvan pogona .....	16
<b>2</b>	<b>Napomene o dokumentaciji .....</b>	<b>9</b>	<b>6</b>	<b>Uklanjanje smetnji.....</b>	<b>16</b>
2.1	Poštivanje važeće dokumentacije.....	9	6.1	Očitavanje dojava grešaka .....	16
2.2	Čuvanje dokumentacije .....	9	6.2	Prepoznavanje i uklanjanje smetnji .....	17
2.3	Područje važenja uputa .....	9	6.3	Traženje greške .....	18
<b>3</b>	<b>Opis proizvoda .....</b>	<b>10</b>	<b>7</b>	<b>Stavljanje izvan pogona .....</b>	<b>18</b>
3.1	Struktura sustava dizalice topline .....	10	7.1	Stavljanje proizvoda izvan pogona na stalno .....	18
3.2	Oznaka tipa i serijski broj.....	11	<b>8</b>	<b>Reciklaža i zbrinjavanje otpada .....</b>	<b>18</b>
3.3	Pregled elemenata za rukovanje upravljačkog modula dizalice topline VWZ AI .....	11	8.1	Reciklaža i zbrinjavanje otpada.....	18
3.4	Digitalni informacijski i analitički sustav (DIA) .....	11	8.2	Propisno zbrinjavanje rashladnog sredstva .....	18
<b>4</b>	<b>Rukovanje .....</b>	<b>12</b>	<b>9</b>	<b>Jamstvo i servisna služba za korisnike .....</b>	<b>18</b>
4.1	Koncept rukovanja .....	12	9.1	Jamstvo .....	18
4.2	Osnovni prikaz .....	12	9.2	Servisna služba za korisnike .....	18
4.3	Razine za rukovanje .....	13			
4.4	Struktura izbornika .....	13			
4.5	Praćenje (kodovi statusa) .....	13			
4.6	Prikazivanje tlaka kruga objekta .....	14			
4.7	Očitavanje pogonske statistike ....	14			
4.8	Prikaz podaci za kontakt.....	14			
4.9	Prikaz serijskog broja i broja artikla .....	14			
4.10	Podešavanje kontrasta displeja.....	14			
4.11	Podešavanje jezika.....	14			
<b>5</b>	<b>Pogon.....</b>	<b>14</b>			
5.1	Isključivanje/uključivanje proizvoda .....	14			
5.2	Zvukovi pri radu .....	15			

## 1 Sigurnost

### 1.1 Upozorenja koja se odnose na rukovanje

#### Klasifikacija upozorenja koja se odnose na određenu radnju

Upozorenja koja se odnose na određenu radnju klasificirana su znakovima upozorenja i signalnim riječima u pogledu moguće opasnosti na sljedeći način:

#### Znakovi upozorenja i signalne riječi



##### **Opasnost!**

Neposredna opasnost po život ili opasnost od teških tjelesnih ozljeda



##### **Opasnost!**

Opasnost po život od strujnog udara



##### **Upozorenje!**

Opasnost od lakših tjelesnih ozljeda



##### **Oprez!**

Rizik od materijalnih ili ekoloških šteta

### 1.2 Opće sigurnosne napomene

#### 1.2.1 Opasnost zbog pogrešnog rukovanja

Pogrešnim rukovanjem možete ugroziti sebe i druge te prouzročiti materijalnu štetu.

- ▶ Pročitajte pažljivo ove upute i sve važeće dokumente, po-

sebno poglavlje "Sigurnost" i upozoravajuće napomene.

#### 1.2.2 Opasnost po život uslijed eksplozija i opeklina rasolinom

Rasoline etilen-glikol i propilen-glikol lako su zapaljive kada se nalaze u tekućem i parnom agregatnom stanju. Moguć je nastanak eksplozivnih smjesa pare i zraka.

- ▶ Na dovoljnoj udaljenosti držite toplinu, iskrenje, otvoreni plamen i vruće površine.
- ▶ Izbjegavajte nastanak smjesa pare i zraka. Posudu s rasolinom čuvajte tako da bude dobro zatvorena.
- ▶ Obratite pozornost na sigurnosno-tehnički list koji je priložen rasolini.

#### 1.2.3 Opasnost od nenamjenske uporabe

U slučaju nestručne ili nenamjenske uporabe može doći opasnosti do tjelesnih ozljeda i opasnosti po život korisnika ili trećih osoba, odn. oštećenja proizvoda i drugih materijalnih vrijednosti.

Proizvod upotrebljavajte samo sukladno svojoj namjeni.

# 1 Sigurnost

## 1.2.4 Izbjegavanje opasnosti od ozljeda nagrizajućom rasolinom

Rasolina etilenglikol štetna je po zdravlje.

- ▶ Izbjegavajte dodir s kožom i očima.
- ▶ Nosite rukavice i zaštitne naočale.
- ▶ Izbjegavajte udisanje i gutanje.
- ▶ Obratite pozornost na sigurnosno-tehnički list koji je priložen rasolini.

## 1.2.5 Izbjegavanje opasnosti od opekline na vrućim i hladnim sastavnim dijelovima

Na sastavnim dijelovima dizalice topline, a posebno na krugu rashladnog sredstva, može doći do stvaranja vrlo visokih i vrlo niskih temperatura.

- ▶ Ne dodirujte neizolirane cjevovode u potpunom sustavu grijanja.
- ▶ Ne uklanjajte dijelove oplate.

## 1.2.6 Opasnost od opekline vrućom potrošnom vodom

Na ispusnim mjestima tople vode s temperaturama od preko 50 °C postoji opasnost od opekline. Za malu djecu ili starije

osobe opasnost može postojati već i kod nižih temperatura.

- ▶ Temperaturu odaberite tako da nitko ne bude ugrožen.

## 1.2.7 Opasnost po život zbog nedostatka sigurnosne opreme

Nepostojeća i nepostavljena sigurnosna oprema (npr. sigurnosni ventil, ekspanzijska posuda) može dovesti do smrtonosnih opekline i drugih ozljeda, npr. uslijed eksplozije.

- ▶ Ovlašteni serviser bi trebao provjeriti postoje li svi zaporni uređaji na vašem sustavu grijanja.

## 1.2.8 Izbjegavanje opasnosti od ozljeda smrzavanjem u slučaju dodira s rashladnim sredstvom

Dizalica topline isporučuje se s pogonskim punjenjem rashladnog sredstva R 410 A. To je rashladno sredstvo bez klora koje ne ugrožava ozonski sloj Zemlje. R 410 A nije zapaljiv niti postoji opasnost od eksplozije. Curenje rashladnog sredstva može izazvati ozeblina u slučaju dodira mjesta curenja.

- ▶ Ako dolazi do curenja rashladnog sredstva, ne dodirujte sastavne dijelove dizalice topline.

- ▶ Ne udišite pare ili plinove koji cure iz kruga rashladnog sredstva u slučaju propuštanja.
- ▶ Izbjegavajte dodir kože ili očiju s rashladnim sredstvom.
- ▶ U slučaju dodira kože ili očiju s rashladnim sredstvom pozovite liječnika.

### 1.2.9 Opasnost od promjena okružja proizvoda

Promjenama okružja proizvoda može doći opasnosti do tjelesnih ozljeda i opasnosti po život korisnika ili trećih osoba, odn. oštećenja proizvoda i drugih materijalnih vrijednosti.

Na sljedećim elementima ne smijete provoditi nikakve promjene:

- na dizalici topline
- na okruženju dizalice topline
- na odvodnom vodu i na sigurnosnom ventilu ogrjevnice vode
- na dovodima vode i struje
- na vodu za ispuštanje kondenzata dizalice topline
- na građevinskim konstrukcijama koje mogu utjecati na pogonsku sigurnost proizvoda.

### 1.2.10 Opasnost od ozljeda i materijalnih šteta uslijed nestručnog održavanja i popravaka

Svojevoljnim zahvatima i manipulacijama na proizvodu ili dijelovima sustava nije više osigurana pogonska sigurnost proizvoda i gubi se jamstvo.

- ▶ Ni u kom slučaju nemojte sami vršiti zahvate ili manipulacije na proizvodu ili drugim dijelovima sustava.
- ▶ Nikada nemojte sami pokušavati provoditi radove održavanja ili popravke na proizvodu.
- ▶ Nikada nemojte uništavati ili uklanjati plombe na sastavnim dijelovima. Promjene na plombiranim sastavnim dijelovima smiju vršiti samo ovlašteni serviseri i tvornička služba za korisnike.
- ▶ Inspekciju i održavanje radove treba provoditi ovlašteni serviser.

### 1.2.11 Opasnost od smrzavanja zbog neprikladnog mjesta postavljanja

U slučaju mraza postoji opasnost od oštećenja proizvoda kao i kompletnog sustava grijanja.

- ▶ Zato vodite računa o tome da sustav grijanja u slučaju

# 1 Sigurnost

mraza u svakom slučaju ostane u pogonu i da sve prostorije imaju dostatnu temperaturu.

Čak i kada se prostorije ili cijeli stan povremeno ne koristi, grijanje mora ostati u pogonu!

Zaštita od smrzavanja i nadzorni uređaji aktivni su samo ako se proizvod napaja strujom. Proizvod mora biti priključen na strujno napajanje.

## 1.2.12 Opasnost od smrzavanja zbog nedovoljnih sobnih temperatura

Ako se sobna temperatura u pojedinačnim prostorijama podesi na prenisku vrijednost, ne može se isključiti da se određena područja sustava za grijanje ne oštete smrzavanjem.

- ▶ Vodite računa o tome da za vrijeme vašeg odsustva u periodima s mogućim smrzavanjem sustav grijanja ostane uključen i da se prostorije zagrijavaju na dovoljnu temperaturu.
- ▶ Obvezno obratite pozornost na napomene o zaštiti od smrzavanja.

## 1.2.13 Opasnost od smrzavanja zbog nestanka struje

Vaš serviser je proizvod priključio na strujnu mrežu prilikom instalacije. U slučaju prekida strujnog napajanja nije moguće isključiti da se određena područja u sustavu grijanja neće oštetiti zbog smrzavanja. Ako u slučaju nestanka struje proizvod želite održavati u stanju pripravnosti putem rezervnog strujnog agregata, obratite pozornost na sljedeće:

- ▶ Svog stručnjaka angažirajte za instalaciju rezervnog serviser.
- ▶ Vodite računa o tome da rezervni strujni agregat ima tehničke vrijednosti (frekvencija, napon, uzemljenje) koje odgovaraju onima iz strujne mreže.

## 1.2.14 Smetnje funkcionalnosti zbog pogrešnog tlaka sustava

Kako bi se izbjegao rad sustava s premalom količinom vode i time spriječile moguće posljedice štete, obratite pozornost na sljedeće:

- ▶ U redovnim intervalima kontrolirajte tlak sustava grijanja.

- Obvezno obratite pozornost na napomene o tlaku sustava.

### 1.2.15 Izbjegavanje ekoloških šteta zbog curenja rashladnog sredstva

Dizalica topline sadrži rashladno sredstvo R 410 A.

Rashladno sredstvo ne smije dospjeti u atmosferu. R 410 A predstavlja fluorirani staklenički plin koji je registriran Kyoto-protokolom s GWP 1725 (GWP = Global Warming Potential). Ako dospije u atmosferu, djeluje 1725 puta više od prirodnog stakleničkog plina CO<sub>2</sub>.

Rashladno sredstvo koje se nalazi u dizalici topline prije zbrinjavanja dizalice topline mora se u potpunosti isisati u prikladnu posudu kako bi se nakon toga propisno recikliralo ili odložilo u otpad.

- Vodite računa o tome da samo službeno certificirano stručno osoblje s odgovarajućom zaštitnom opremom provodi radove održavanja i zahvate u krug rashladnog sredstva.
- Za propisnu reciklažu i odlaganje rashladnog sredstva koje se nalazi u dizalici topline u otpad angažirajte certificirano stručno osoblje.

## 1.3 Namjenska upotreba

### 1.3.1 Stanje tehničkog razvoja

Sustavi dizalice topline Vaillant **aroTHERM** konstruirani su prema aktualnom stanju tehničkog razvoja i priznatim sigurnosno-tehničkim pravilima. Ipak, u slučaju nestručne ili nenamjenske uporabe može doći opasnosti do tjelesnih ozljeda i opasnosti po život korisnika ili trećih osoba, odn. oštećenja proizvoda i drugih materijalnih vrijednosti.

### 1.3.2 Kvalifikacija korisnika

Ovaj proizvod mogu upotrebljavati djeca od 8 godine starosti i više, kao i osobe sa smanjenim tjelesnim, osjetilnim ili mentalnim sposobnostima, odnosno sa nedovoljnim znanjem i iskustvom samo ako se nadziru ili ako su upućene u sigurnu upotrebu proizvoda, kao i ako razumiju opasnosti koje rezultiraju iz toga. Djeca se ne smiju igrati proizvodom. Čišćenje i radove održavanja za koja je zadužen korisnik ne smiju provoditi djeca bez nadzora.

### 1.3.3 Namjenska uporaba

Vaillant dizalica topline **aroTHERM** koncipirana je kao uređaj za grijanje za zatvorene sustave grijanja. Pogon dizalice

# 1 Sigurnost

topline izvan granica primjene vodi do isključivanja dizalice topline preko unutarnjih regulacijskih i sigurnosnih uređaja.

## 1.3.4 Nenamjenska uporaba

Pod nenamjenskom uporabom smatra se svaka uporaba koja odstupa od izričito navedene u poglavlju "Namjenska uporaba". Uporaba u neku drugu svrhu od one koja je ovdje navedena važi kao nenamjenska uporaba. U nenamjensku uporabu ubraja se i svaka neposredna komercijalna i industrijska uporaba.

## 1.3.5 Poštivanje važeće dokumentacije

Namjenska uporaba također obuhvaća i uvažavanje priloženih uputa za uporabu, instaliranje i servisiranje Vaillant proizvoda kao i ostalih sastavnih dijelova i komponenti sustava.

## 1.3.6 Odgovornost i sporedni uvjeti

Za oštećenja koja nisu u skladu s namjenskom uporabom proizvođač / dobavljač ne snosi nikakvu odgovornost. Rizik snosi sam korisnik.

### **Pozor!**

Zabranjena je svaka zlouporaba uređaja.

## 1.4 CE oznaka

 CE oznakom se dokazuje da proizvodi sukladno tipskoj pločici ispunjavaju osnovne zahtjeve odgovarajućih direktiva.



## 2 Napomene o dokumentaciji

### 2.1 Poštivanje važeće dokumentacije

- ▶ Obvezno obratite pozornost na sve upute za uporabu koje su priložene uz komponente sustava.

### 2.2 Čuvanje dokumentacije

- ▶ Sačuvajte ove upute za rukovanje, kao i svu važeću dokumentaciju kako biste ih mogli koristiti i dalje.

### 2.3 Područje važenja uputa

Ove upute važe isključivo za sljedeće dizalice topline koje su u nastavku nazvane „proizvodom“:

Oznaka tipa	Br. artikla
aroTHERM VWL 55/2 A 230 V	0010016408
aroTHERM VWL 85/2 A 230 V	0010016409
aroTHERM VWL 115/2 A 230 V	0010016410
aroTHERM VWL 115/2 A 400 V	0010016411
aroTHERM VWL 155/2 A 230 V	0010016412
aroTHERM VWL 155/2 A 400 V	0010016413

Broj artikla proizvoda sastavni je dio serijskog broja Serijski broj (→ stranica 11).

## 3 Opis proizvoda

### 3 Opis proizvoda

#### 3.1 Struktura sustava dizalice topline

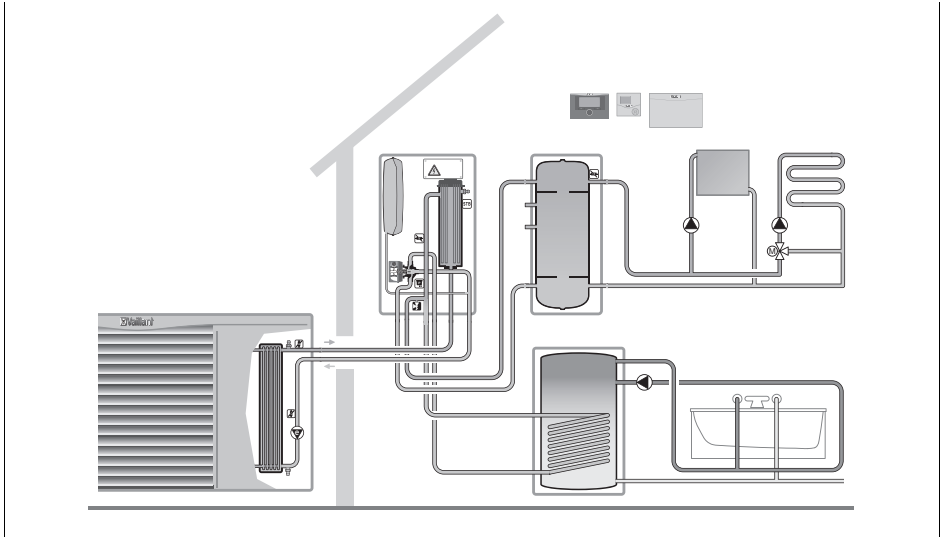

Sustav dizalice topline sastoji se od sljedećih komponenti:

- Dizalica topline
- Upravljački modul dizalice topline VWZ AI
- Eventualne dodatne hidrauličke komponente
- Regulator sustava

Rukovanje dizalicom topline može se vršiti putem upravljačkog modula dizalice topline VWZ AI. Prošireno rukovanje dizalicom topline obavlja se pomoću regulatora sustava.

## 3.2 Oznaka tipa i serijski broj

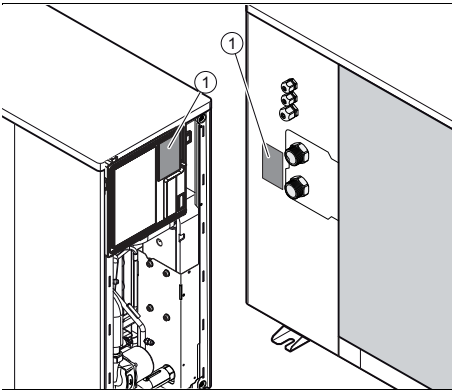

Oznaka tipa i serijski broj nalaze se na tipskoj pločici (1).

## 3.3 Pregled elemenata za rukovanje upravljačkog modula dizalice topline VWZ AI

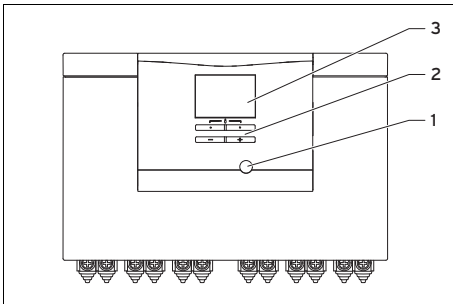

- |  |  |
|--|--|
| <p>1 Tipka za ukljanjanje smetnji<br/>Tipkom za ukljanjanje smetnji resetiraju se smetnje dizalice topline i pribora dizalice topline.</p> | <p>2 Upravljačke tipke<br/>3 Displej</p> |
|--|--|

## 3.4 Digitalni informacijski i analitički sustav (DIA)

Proizvod je opremljen digitalnim informacijskim i analitičkim sustavom (DIA sustav). Taj sustav vam daje informacije o pogonskom stanju proizvoda i pomaže pri uklanjanju smetnji.

Osvjetljenje displeja se uključuje kada

- uključite proizvod ili
- pritisnete jednu od tipki DIA sustava dok je proizvod već uključen. Takvim pritiskom tipke najprije ne dolazi do aktiviranja nikakve funkcije.

Osvjetljenje se gasi nakon jedne minute ako ne pritisnete nijednu tipku.

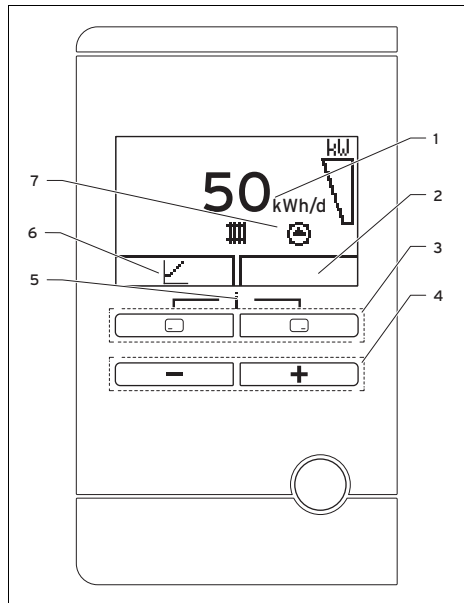

- |  |  |
|--|--|
| <p>1 Prikaz dnevnog prinosa energije<br/>2 Prikaz aktualno</p> | <p>3 Lijeva i desna tipka za odabir<br/>4 Tipke minus i plus dodijeljene funkcije desnoj tipki za odabir</p> |
|--|--|

# 4 Rukovanje

- 5 Pristup izborniku za dodatne informacije
- 6 Prikaz aktualno dodijeljene funkcije lijevoj tipki za odabir
- 7 Prikaz simbola aktivnog radnog stanja crpke

Pogon grijanja: 

- Simbol stalno svijetli: postoji zahtjev za toplinom
- Simbol nije vidljiv: pogon grijanja nije aktivan

Pogon hlađenja: 

- Simbol stalno svijetli: postoji zahtjev za hlađenjem
- Simbol nije vidljiv: pogon hlađenja nije aktivan

Trenutna snaga: 

- Simbol pokazuje trenutnu snagu dizalice topline

Greška:  F.XXX

- Greška u dizalici topline. Umjesto osnovnog prikaza, prikaz u obliku teksta dodatno objašnjava prikazanu šifru greške.

## 4 Rukovanje

### 4.1 Koncept rukovanja

Proizvodom možete rukovati pomoću tipki za odabir i tipki plus i minus.

Obje tipke za odabir imaju takozvanu funkciju softverske tipke, tj. funkcija može biti drugačija.

Pomoću  :

- prekidate promjenu vrijednosti postavke ili aktiviranje načina rada
- dospijevate u izborniku na jednu izbornu razinu više.

Pomoću  :

- potvrđujete vrijednost postavke ili aktiviranje načina rada

- dospijevate u izborniku na jednu izbornu razinu niže.

Pomoću  +  istovremeno:

- dospijevate u izbornik.

Pomoću  ili  :

- krećete se kroz stavke u izborniku,
- povećavate odn. smanjujete odabranu vrijednost postavke.

Podesive vrijednosti uvijek se prikazuju treptanjem.

Promjenu vrijednosti morate uvijek potvrditi. Tek zatim se pohranjuje nova postavka. Pomoću  postupak možete prekinuti bilo kada. Ako dulje od 15 minuta ne pritisnete nikakvu tipku, onda se displej vraća natrag na osnovni prikaz.

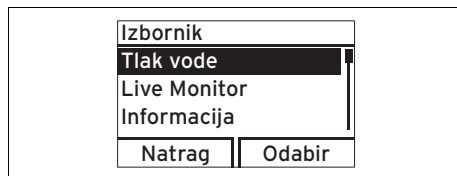

Označeni objekt na displeju prikazuje se bijelim slovima na tamnoj pozadini.

### 4.2 Osnovni prikaz

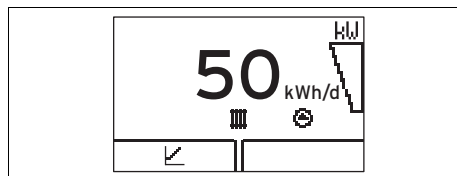

Na displeju vidite osnovni prikaz s aktualnim stanjem proizvoda. Ako pritisnete tipku za odabir, onda se na displeju prikazuje aktivirana funkcija.

Na osnovni prikaz vraćate se tako što:

- Pritisnite  i tako izaberite izborne razine
- dulje od 15 minuta ne pritisnete nijednu tipku.

Čim dođe do dojave greške, osnovni prikaz se mijenja na dojavu greške.

### 4.3 Razine za rukovanje

Proizvod ima dvije razine za rukovanje.

Razina za rukovanje namijenjena korisniku pokazuje najvažnije informacije i nudi mogućnosti podešavanja za koje nisu potrebna specifična predznanja.

Razina za rukovanje namijenjena servisima rezervirana je samo za ovlaštene serviserere i zaštićena je kodom. Ovdje serviser može podesiti parametre specifične za sustav.

### 4.4 Struktura izbornika

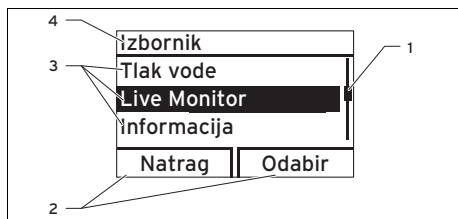

- |   |   |
|---|---|
| <p>1 Klizna traka (vidi se samo kada postoji veći broj stavki nego što se može prikazati na displeju)</p> | <p>2 Aktualna dodijeljena funkcija desnoj i lijevoj tipki za odabir (funkcija softverske tipke)</p> |
|   | <p>3 Stavke izborne razine</p>  |
|   | <p>4 Naziv izborne razine</p>   |

Izbornik se dijeli na dvije izborne razine.



#### Napomena

Direktorij naveden na početku poglavlja pokazuje kako možete dospjeti do dotične funkcije, npr. **Izbornik → Informacija → Kontakt podaci**.

#### 4.4.1 Pregled razine za korisnika

Razina za podešavanje	Jedinica
Izbornik → Prikaz prinosa →	
Grijanje	
Hlađenje	

Razina za podešavanje	Jedinica
Izbornik → Praćenje →	
Grijanje: Isključivanje kompresora	
Krug grijanja u objektu Tlak	
Traž. temp. polaz	
Aktualna temperatura polaznog voda	
Kompresor Modulacija	
Ulazna temperatura zraka	
Kapacitet hlađenja	
Izbornik → Informacija →	
Podatci za kontakt	
Serijski broj	
Identifikacijski broj uređaja	
Ukupni pogonski sati	
Pog. sati grijanja	
Pog. sati hlađenja	
Izbornik → Osnovne postavke →	
Jezik	15
Kontrast displ.	
Izbornik → Resetovi →	
Nema podtočaka Raspoloživo	

### 4.5 Praćenje (kodovi statusa)

#### Izbornik → Praćenje

Pomoću Praćenja (Live Monitora) možete pozvati aktualni status proizvoda.

# 5 Pogon

## 4.6 Prikazivanje tlaka kruga objekta

Izbornik → Praćenje → Kućni kružni tlak

- Prikaz aktualnog sistema za grejanje sustava možete dobiti u digitalnom obliku.

## 4.7 Očitavanje pogonske statistike

Izbornik → Informacija → Radni sati, grijanje

Izbornik → Informacija → Radni sati, hlađenje

Izbornik → Informacija → Radni sati, ukupno

Imate mogućnost provjere radnih sati za pogon grijanja, pogon hlađenja kao i za ukupno vrijeme rada.

## 4.8 Prikaz podaci za kontakt

Izbornik → Informacija → Podatci za kontakt

Ako je vaš serviser pri puštanju u pogon ostavio svoj broj telefona, onda te podatke možete očitati pod stavkom **Podaci za kontakt**.

## 4.9 Prikaz serijskog broja i broja artikla

Izbornik → Informacija → Serijski broj

- Prikazuje se serijski broj proizvoda.
- Broj artikla naveden je u drugom retku serijskog broja.







## 4.10 Podešavanje kontrasta displeja

Izbornik → Osnovne postavke → Kontrast displeja

- Pomoću ove funkcije podešavate kontrast displeja prema svojim potrebama.

## 4.11 Podešavanje jezika

Ako želite podesiti neki drugi jezik:

- ▶ Pritisnite i **držite**  i  **istovremeno**.
- ▶ Dodatno kratko pritisnite tipku za uključivanje smetnji.
- ▶ **Držite pritisnutim**  i , sve dok se na displeju ne pokažu postavke za jezik.
- ▶ Pomoću  ili  odaberite željeni jezik.
- ▶ To potvrdite s (OK).
- ▶ Ako je podešen ispravan jezik, onda to još jednom potvrdite s (OK).

# 5 Pogon

## 5.1 Isključivanje/uključivanje proizvoda

- ▶ Proizvod dovedite u mehanizam za razdvajanje (uređaj za prekidanje od struje s otvorom kontakta od barem 3 mm, npr. osigurač ili energetske sklopke).

## 5.2 Zvukovi pri radu

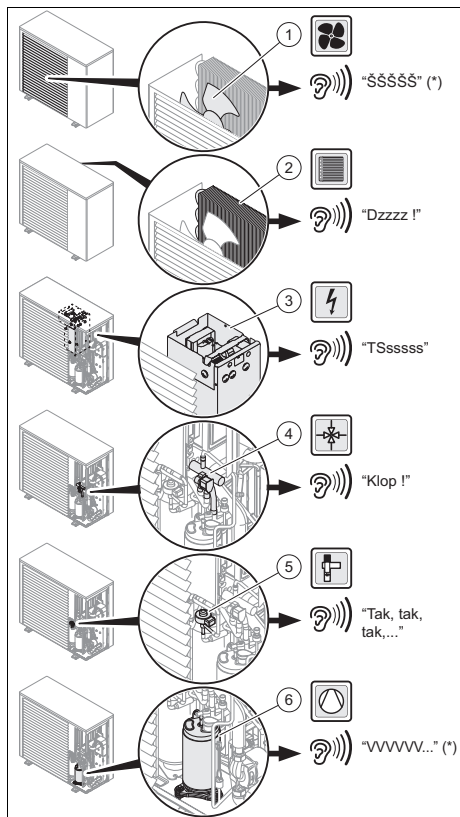

\* Stalni zvukovi pri radu

Navedeni zvukovi ne predstavljaju nikakvu smetnju.

Zvukovi nastaju kod različitih načina pogona dizalice topline (start, odleđivanje, stop).

## 5.3 Aktiviranje zaštite od smrzavanja

- Kako bi se spriječilo smrzavanje proizvoda, vodite računa o tome da proizvod bude uključen.

## 5.4 Podešavanje zadane temperature polaznog voda u pogonu grijanja

Trenutnu zadanu temperaturu polaznog voda automatski određuje regulator sustava (informacije o tome možete naći u uputama za uporabu regulatora sustava).

## 5.5 Podešavanje regulatora temperature u prostoriji ili atmosferskog regulatora

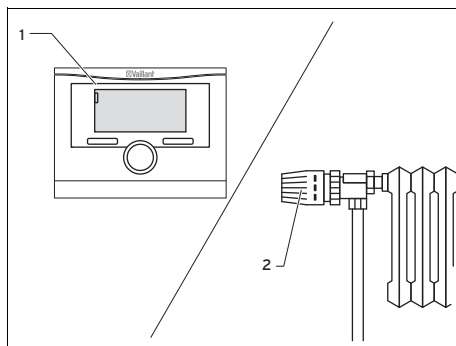

- Regulator temperature u prostoriji ili vanjski regulator (1), kao i termostatske ventile grijaćih tijela (2) podesite sukladno uputama ovih dijelova pribora.

## 5.6 Ispitivanja i njega od strane korisnika

Ako tlak punjenja sustava grijanja padne na ispod 0,05 MPa (0,5 bar), onda se proizvod isključuje.

- Nadopunite vodu.

## 6 Uklanjanje smetnji

### 5.6.1 Čišćenje proizvoda

1. Prije čišćenja isključite proizvod.
2. Oplatu svog proizvoda čistite vlažnom krpom natopljenom u otopini vode s malo deterdženta. Ne primjenjujte sredstva za čišćenje ili ribanje koja bi mogla oštetiti oplatu ili elemente za rukovanje.
3. Proizvod nemojte čistiti visokotlačnim čistačem.
4. U redovnim intervalima provjeravajte jesu li se nakupile grane i lišće oko proizvoda.

### 5.6.2 Provjera plana održavanja



#### Opasnost!

**Opasnost od ozljeda i opasnost materijalnih šteta uslijed izostavljenog ili nestručnog održavanja i popravaka!**

Zbog izostavljenih ili nestručnih radova održavanja ili popravaka može doći do tjelesnih ozljeda ili oštećenja proizvoda.

- ▶ Nikada nemojte pokušavati provoditi radove održavanja ili popravke svojeg proizvoda.
- ▶ Tim radovima zadužite ovlaštenog servisera. Preporučujemo sklapanje ugovora o održavanju.

1. Preduvjet za trajnu pogonsku spremnost i sigurnost, pouzdanost i dugi životni vijek vašeg proizvoda predstavlja redovno provođenje inspekcije / radova održavanja od strane ovlaštenog servisera.



#### Napomena

Izostavljeni radovi održavanja i popravaka i nepoštivanje zadanih intervala za inspekciju, održavanje i zamjenu dovode do gubitka mogućih prava na jamstvo. Preporučujemo sklapanje ugovora o održavanju s ovlaštenim servisierom.

2. Intervali održavanja ovise o uvjetima na lokaciji i upotrebi proizvoda.
3. Zamjenu potrošnih dijelova koji su relevantni za funkcionalnost i sigurnost prepustite ovlaštenom servisieru.

### 5.7 Privremeno stavljanje proizvoda izvan pogona

- ▶ Ako se u slučaju duljeg odsustva prekine strujno napajanje stana i proizvoda, onda neka vaš ovlašćeni servisier isprazni sustav grijanja i neka ga u dovoljnoj mjeri zaštiti od smrzavanja.

## 6 Uklanjanje smetnji

### 6.1 Očitavanje dojava grešaka

Kratki spoj 01/3	
42	
Kratki spoj: kodni otpornik	
Natrag	Brisanje

Dojave smetnje imaju prednost nad svim ostalim prikazima i na displeju se prikazuju umjesto osnovnog prikaza, a ako se istovremeno pojavi više grešaka, onda se one izmjenjuju na po dvije sekunde.

- ▶ Ako proizvod prikazuje dojavu neke greške, onda se obratite ovlaštenom servisieru.
- ▶ Kako biste dobili ostale informacije o stanju vašeg proizvoda, pozovite „Live Monitor“ (→ stranica 13).



## 6.2 Prepoznavanje i uklanjanje smetnji

U ovom odlomku prikazane su sve dojave grešaka koje je moguće ukloniti bez pomoći ovlaštenog serviseru kako bi se ponovno uspostavio rad proizvoda.

Otklanjanje greške (→ stranica 17)

- ▶ Ako proizvod ne počne s radom nakon uklanjanja greške, onda se obratite svom ovlaštenom serviseru.

Greška	Uzrok	Uklanjanje
Proizvod više ne radi.	Prekinuto je strujno napajanje	Uvjerite se u to da nije došlo do prekida struje i da je proizvod pravilno priključen na strujno napajanje. Kada se ponovno uspostavi strujno napajanje, proizvod automatski nastavlja s radom. Ako se greška i dalje javlja, onda se obratite svom ovlaštenom serviseru.
Zvukovi (šuštanje, lupanje, zujanje)	Kada se zaustavi zahtjev za toplinom, onda može doći do zvučnog grgotanja i pištanja. Zvukove proizvodi rashladno sredstvo. Kada proizvod pokrene ili zaustavi pogon, onda može doći do pucketanja. Zvukove proizvodi kućište koje se širi ili skuplja uslijed temperaturnih promjena.. Kada proizvod radi, onda može doći do zujanja. Zvukove proizvodi kompresor kada se proizvod nalazi u pogonu grijanja.	
Proizvod isparava.	Zimi i u slučaju postupka odleđivanja može doći do izdizanja pare iz proizvoda. (Toplina proizvoda topi led koji se stvorio.)	
Ostale greške		Obratite se svom ovlaštenom serviseru.

# 7 Stavljanje izvan pogona

## 6.3 Traženje greške

### 6.3.1 Pregled dojava za održavanje

Sljedeće dojava za održavanje moguće je pozvati na modulu dodatnog grijača VWZ MEH 61.

Kôd	Značenje	Uzrok	Uklanjanje
M.20	Nadopunjavanje ogrjevne vode	– Premalo ogrjevne vode u proizvodu	– Proizvod napunite ogrjevnom vodom.

## 7 Stavljanje izvan pogona

### 7.1 Stavljanje proizvoda izvan pogona na stalno

- ▶ Stavljanje proizvoda izvan pogona na stalno prepustite serviseru.

## 8 Reciklaža i zbrinjavanje otpada

### 8.1 Reciklaža i zbrinjavanje otpada

- ▶ Zbrinjavanje ambalaže prepustite stručnom instalateru koji je instalirao uređaj.



Ako su proizvod ili eventualno postojeće baterije označeni ovim znakom, onda oni sadrže supstance opasne po zdravlje ili okoliš.

- ▶ Proizvod i eventualno postojeće baterije u tom slučaju nemojte odlagati u kućni otpad.
- ▶ Umjesto toga, proizvod i eventualne baterije predajte u sakupljalište za baterije i električne i elektroničke uređaje.

## 8.2 Propisno zbrinjavanje rashladnog sredstva

Vaillant dizalica topline aroTHERM napunjena je rashladnim sredstvom R 410 A.

- ▶ Zbrinjavanje rashladnog sredstva prepustite isključivo kvalificiranom stručnom osoblju.
- ▶ Pridržavajte se općih sigurnosnih napomena.

## 9 Jamstvo i servisna služba za korisnike

### 9.1 Jamstvo

Tvorničko jamstvo vrijedi 2 godine uz predočenje računa s datumom kupnje i ovjerenom potvrdom o jamstvu i to počevši od dana prodaje na malo. Korisnik je dužan obvezno poštivati uvjete navedene u jamstvenom listu.

### 9.2 Servisna služba za korisnike

Korisnik je dužan pozvati ovlaštenu servisnu službu za prvo puštanje uređaja u pogon i ovjeru jamstvenog lista. U protivnom tvorničko jamstvo nije važeće. Sve eventualne popravke na uređaju smije obavljati isključivo ovlaštenu servisnu službu. Popis ovlaštenih servisa moguće je dobiti na prodajnim mjestima ili u Predstavništvu tvrtke Vaillant GmbH, Planinska ul.11, Zagreb ili na Internet stranici: [www.vaillant.hr](http://www.vaillant.hr).



0020186651\_01 ■ 10.04.2014

**Vaillant d.o.o.**

Planinska 11 ■ 10000 Zagreb

tel. 01 618 86 70 ■ tel. 01 618 86 71

tel. 01 606 43 80 ■ tehnički odjel 01 618 86 73

fax 01 618 86 69

info@vaillant.hr ■ www.vaillant.hr

© Ove upute, kao i njezini dijelovi, zaštićene su autorskim pravima i smiju se umnožavati ili obrađivati samo uz pismenu suglasnost proizvođača.